

Gepatenteerde DCclean Volledig biologische rioolwaterzuiveringsinstallaties

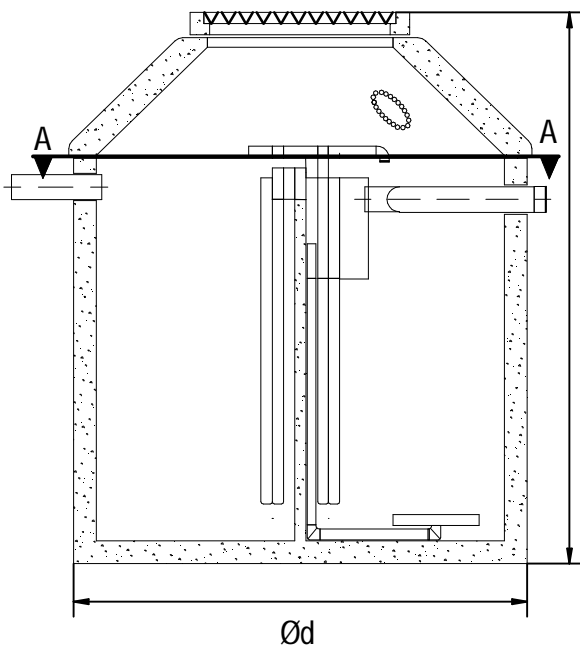

Doorsnede A-A

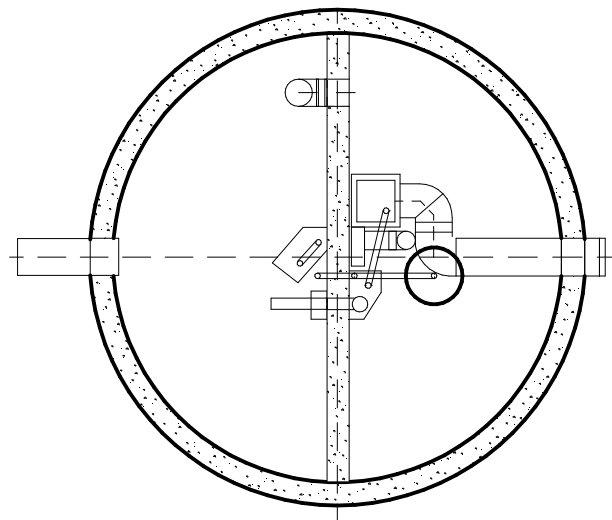

Extra info

- De o.a. Compressorcapaciteiten hebben betrekking op de output, voor een mogelijke berekening van de energiekosten er moet rekening worden gehouden met prestatieverlies. Dit kan worden verhoogd met een factor 1,1 voor de compressortypes LA en 1,7 voor de compressortypes DT geschat worden
- De opgegeven gewichten geven de maximale gewichten aan en kunnen variëren afhankelijk van de productielocatie,
- Meegeleverde drukslanglengte voor externe schakelkast 5 m
- Meegeleverde drukslanglengte voor interne schakelkast 15 m
- De systemen zijn alleen geschikt voor de behandeling van huishoudelijk afvalwater, speciale voorwaarden (bijv. afvalwater van restaurants, commercieel en industrieel afvalwater) op aanvraag
- Afvoerwaarden afvoerklasse N: CZV 90 mg / l, BZV5 20 mg / l, NH4-N 10 mg / l
- Accessoires zie pagina 128 - 129

Om te voldoen aan de officiële minimumeisen met nitrificatie (afvoerklasse N)

- Bak van gewapend beton type Comfort gemaakt van C35 / 45 (Ø 2000/2500 mm) of met naad (Ø 3000) in monolithische ronde constructie
- Met schroefconus type Comfort incl. Elastomeerafdichting, schroefmateriaal, met conus Ø 3000 met mortelverbinding, met ingebouwde doorvoer voor de toevoerleidingen
- Betaalbaar putdeksel, klasse A 15
- SanoClean SBR-module met volledig gemonteerde machinekast inclusief besturingstechniek, persluchtregeling d-pac, stroomuitvalherkenning
- Voor compressortypes LA45, LA60, LA80, LA100, LA120, LA200, D4.4, DT4.6, DT4.8, DT4.10, DT4.16 naar keuze binnen- of buitenkast
- Voor compressortype DT4.25 alleen leverbaar met externe kast
- Geïntegreerde bemonsteringsmogelijkheid (bemonsteringspot)

TECHNISCHE FICHE / FICHE TECHNIQUE		
Milieuklasse / Classe d'exposition	Gewicht / Poids	Aantal / Nombre
Omgevingsklasse / Classe d'environnement	Tekenaar Jo Verbeken	
Sterkteklasse / Classe de résistance	Productie / Production Brugge	Formaat A4



BETON DE CLERCQ

PREFABBETON & WATERBEHANDELINGSSYSTEMEN

BETON DE CLERCQ BV - Steenkaai 111- 8000 Brugge - TEL. +32(0)50 317361 - onthaal@declercq-beton.be

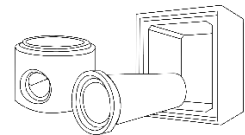

Gepatenteerde DCclean Volledig biologische rioolwaterzuiveringsinstallaties

Bestelnummer	Bewoners	Containers	Ød	h	Gewicht (kg)	Compressor type	Compressor capaciteit bij max. 300 hpa	Vrachtgroep
CM4-H20	4	1	2000	2250	5.950	LA60	64 W	2
CM6-H20	6	1	2000	2600	6.660	LA80	86 W	2
CM8-H20	8	1	2000	3000	7.470	LA100	100 W	2
CM8-H25	8	1	2500	2300	7.490	LA100	100 W	4
CM12-H25	12	1	2500	2800	8.760	LA100	100 W	4
CM16-H25	16	1	2500	3300	11.490	LA200	200 W	4
CM16-K20	16	2	2000	2800	11.460	LA200	200 W	5
CM20-K20	20	2	2000	3300	13.080	LA200	200 W	6
CM20-K25	20	2	2500	2600	14.620	LA200	200 W	7
CM25-K25	25	2	2500	2800	15.420	LA200	200 W	7
CM30-K25	30	2	2500	3300	17.420	DT 4.16	440 W	7
CM35-K25	35	2	2500	3700	19.020	DT 4.25	700 W	7
CM40-K30	40	2	3000	3200	23.240	DT 4.25	700 W	a. A.
CM40-H25K25	40	3	2500	3000	26.680	DT 4.25	700 W	a. A.
CM40-2K25	40	4	2500	2600	29.100	DT 4.25	700 W	a. A.
CM50-K30	50	2	3000	3950	30.530	DT 4.25	700 W	a. A.
CM50-H25K25	50	3	2500	3700	31.550	DT 4.25	700 W	a. A.
CM50-2K25	50	4	2500	3000	32.300	DT 4.25	700 W	a. A.

TECHNISCHE FICHE / FICHE TECHNIQUE		
Milieuklasse / Classe d'exposition	Gewicht / Poids	Aantal / Nombre
Omgevingsklasse / Classe d'environnement	Tekenaar Jo Verbeken	
Sterkteklasse / Classe de résistance	Productie / Production Brugge	Formaat A4